

本書は作業終了時に、必ずお客様にお渡しください。

この度は、ダムド「フロントプロテクター」をお買い上げ頂き、誠にありがとうございます。
 本書は、お客様が安全に当商品をご使用頂くために必要な、注意事項等を記載しておりますので、商品をご使用になられる前に、必ずお読みくださいますようお願い申し上げます。
 また、必要なときにいつでもご覧になれますよう、大切に保管しておいてください。



※この説明書に記載されている注意事項および、本文中の【注意】は取付け/取扱いに関する安全事項ですので必ず厳守してください。記載事項を厳守しなかった為に発生した不具合などについては、責任を負いかねる場合があります。

- ①当商品は、保安基準の検査項目に関わる装置です。商品を正しく装着し正常に機能させるためにも、取付けは作業に適した自動車整備事業所に依頼してください。
- ②適合車種に合致していない車両への取付けは、絶対に行わないでください。
- ③取付けに際しての詳細は、マツダ㈱発行の整備書をご参照のうえ、作業を行なってください。
- ④当商品の加工・改造・分解は絶対に行わないでください。
- ⑤商品の取付状態も含め、いつも正常な状態を保つよう、必要に応じて車両の点検を行なってください。また、当商品を装着後、車両に異常を感じた場合は、直ちに車両を安全な場所に移動させ点検を行なってください。異常が発生したまま運転を継続しないでください。

【プライマーに関して】

- ①塗布後は、十分に乾燥させてください。
- ②塗布する際、両面テープ貼付け部からプライマー液がはみ出さない様に注意してください。
- ③はみ出した場合は、脱脂剤で素早く拭き取ってください。はみ出したままにしておくと黄色く変色する場合があります。

【両面テープに関して】

- ①両面テープ貼付け面および車両側貼付け面を脱脂剤で汚れ、油脂等をきれいに拭き取ってください。
- ②特に気温の低い日や湿気の多い日に取付ける場合は、ドライヤー等で貼付け面を暖めてから貼付けてください。
- ③両面テープは、再使用しないでください。
- ④両面テープ貼付け後、24時間以内の洗車は絶対に避けてください。

【フロントプロテクターに関して】

- ①当商品の取付けは、必ず付属パーツをご使用ください。
- ②自動洗車機などは、商品の破損を招く恐れがありますので、絶対に使用しないでください。
- ③フロントプロテクター下端と地面との距離が近くなっています。段差、縁石、地下駐車場出入口、輪留めに干渉する恐れがありますので、破損しないよう注意してください。

■ 商品名	フロントプロテクター
■ 商品番号	DKDIV3290

■ 構成部品 ※装着する前に、下表に記す部品が同梱されているか、汚れ・傷・損傷がないことをご確認ください。

図番号	部品名	個数
①	フロントプロテクター	1
②	スクリュウグロメット	2
③	タッピングスクリュウ	2
④	プライマー(K500)	1
⑤	取付/取扱 説明書	1

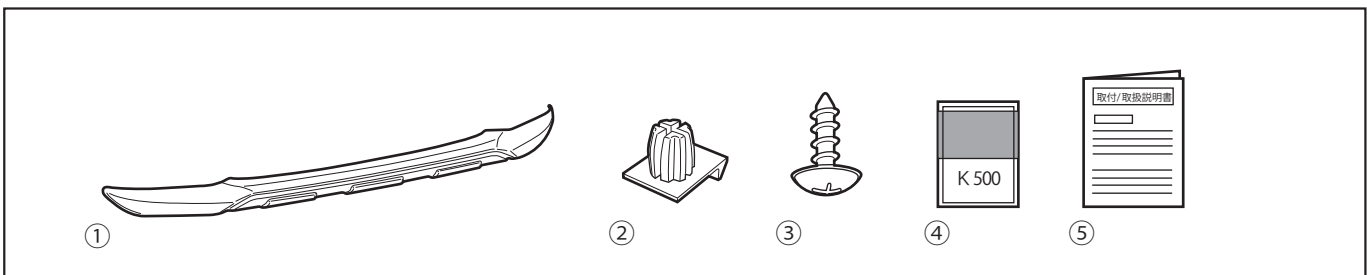

■ 必要な工具

脱脂剤・マスキングテープ・ドリルφ11

株式会社 ダムド

〒242-0001 神奈川県大和市下鶴間45-1
 TEL.046-271-5599

1. 取付準備

- (1) フロントバンパー下面の車両クリップ(2本)を取り外す。

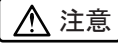

注意

取り外した車両クリップは再使用しますので、紛失しない様にご注意ください。

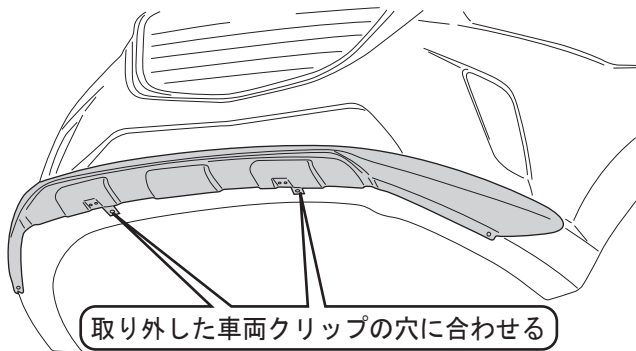
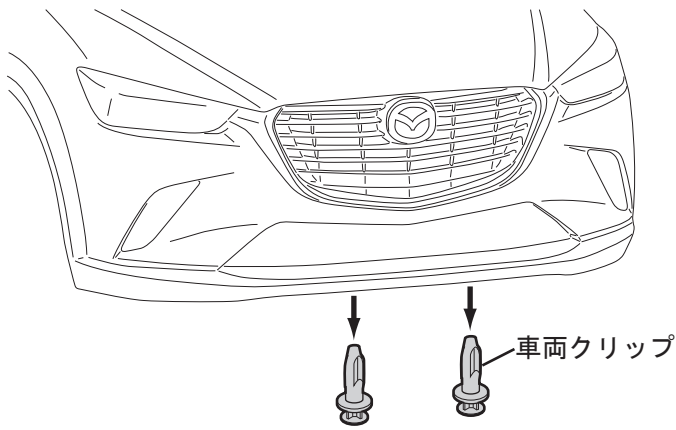

- (2) ①フロントプロテクターを左図の部位を基準として、フロントバンパーに仮合わせをする

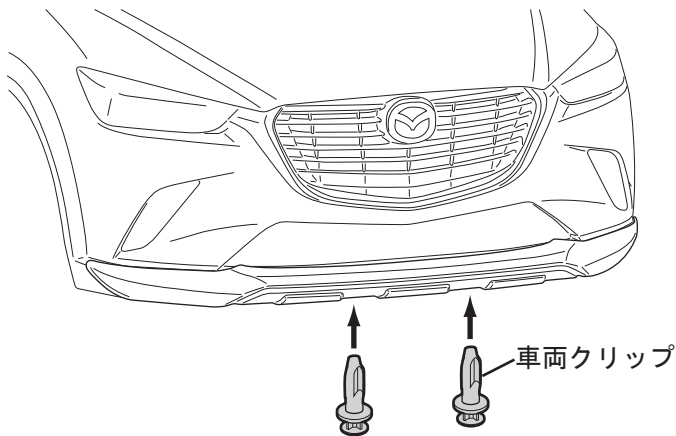

- (3) 取り外した車両クリップを取り付け、①フロントプロテクターを仮固定する。

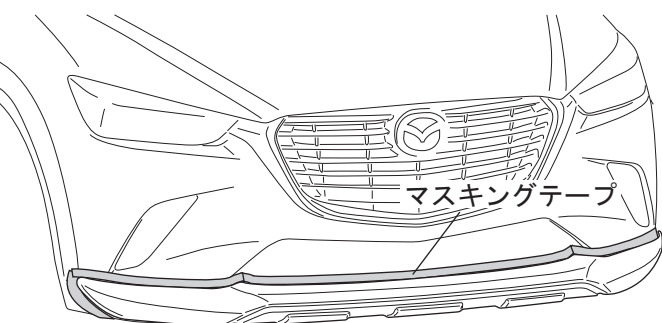

- (4) ①フロントプロテクターの外周に合わせてマスキングテープを貼り付ける。

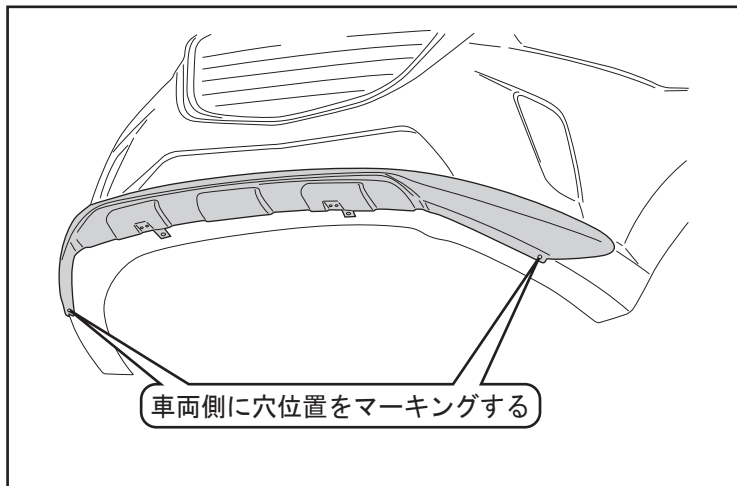

(5) ①フロントプロテクター両端下面の穴位置を、ケガキ針などを用いてフロントバンパーにマーキングする。

(6) ①フロントプロテクターを外す。

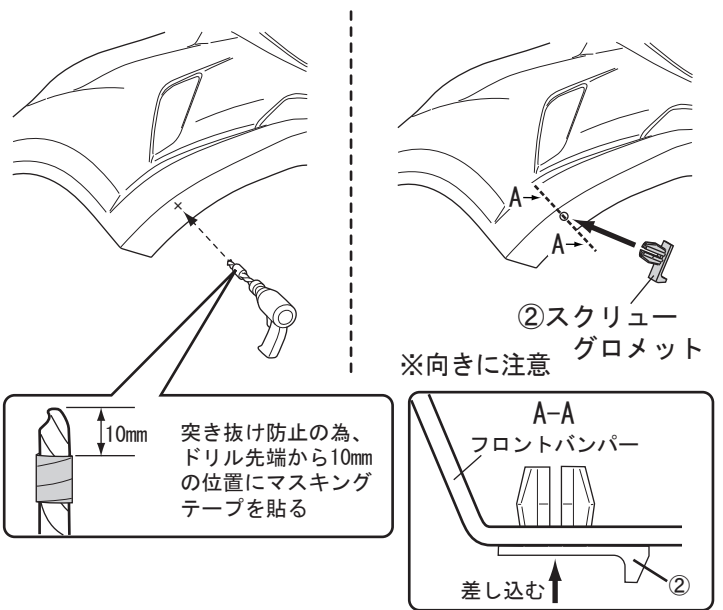

(7) フロントバンパー両端下面のマーキングした箇所に、ドリルを用いてφ11の穴を開ける。

※φ11のホールソーを推奨しますが、ドリル使用の場合は、左図のように突き抜け防止を行い作業を行ってください

(8) ②スクリューグロメットを手順7で開けたφ11の穴に差し込む。

図はRH側とし、LH側も同様に作業を行なう。

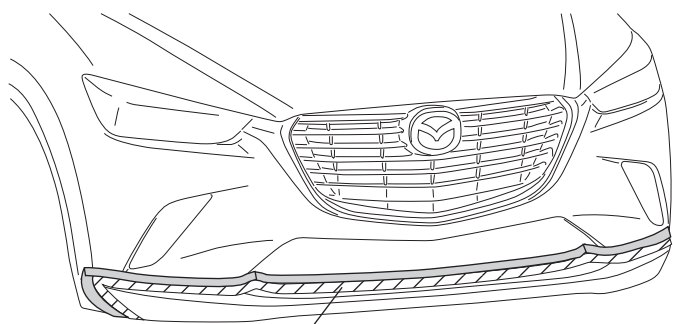

(9) マスキングテープの下30mmまでの左図斜線部分に④プライマーを塗布し、マスキングテープを剥がす。

注意

貼り付ける面の汚れ、油脂をきれいに拭き取ってから、必ずプライマーを塗布し乾燥させてから貼付け作業を行なってください。

注意

プライマーは、貼り付ける面以外に付かないように作業を行なってください。塗装の変色を起こす原因となります。

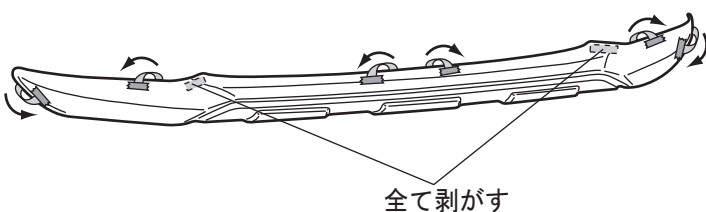

(10) ①フロントプロテクターの両面テープ離型紙を30mm程剥がし、表面に折り返しマスキングテープで貼り付ける。

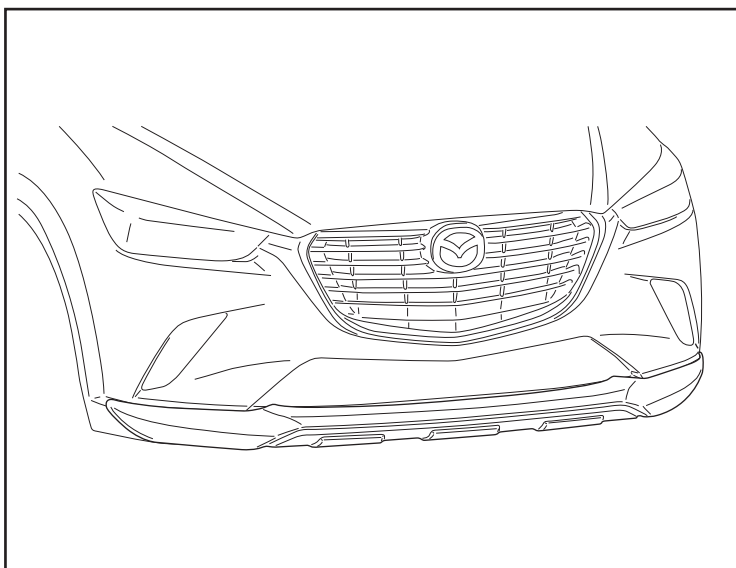
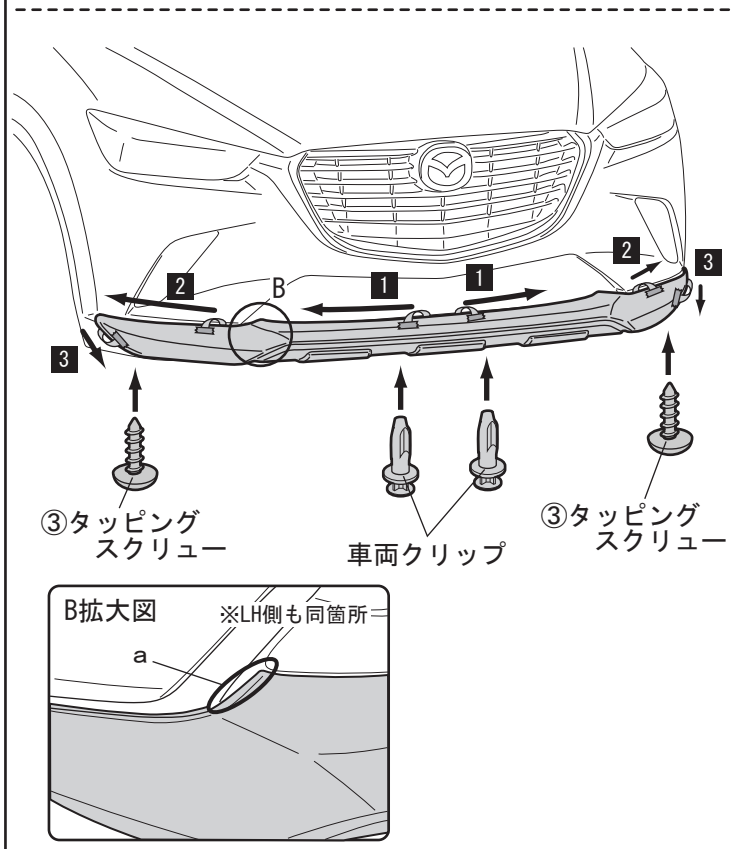
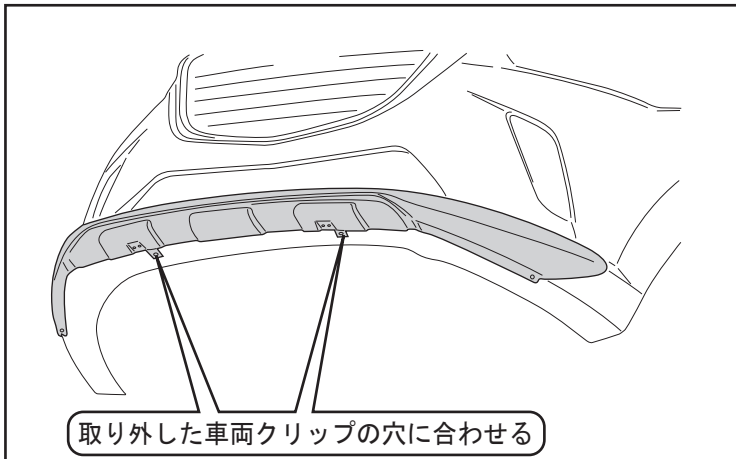

2. 車両に取り付ける。

- (1) ①フロントプロテクターを、取付準備時と同じ要領で位置を合わせて仮合わせする。
- (2) ①フロントプロテクターを、③タッピングスクリュー・車両クリップで仮固定する。
- (3) 左図 a 部のスキを左右均等にし、両面テープ離型紙を①～③の順に引き抜きながら圧着する。
- (4) ③タッピングスクリューを本締めする。

3. 取付確認

- (1) ①フロントプロテクターを再圧着し、しっかりと取り付けられている事を確認して作業終了です。

お疲れさまでした。