

STYLING EFFECT WRX-S4/STI [VA]

取付説明書

DAMM Styling Effect

■ 取り付け前に必ずお読みください ■ この度は当製品をお買上げ頂き誠にありがとうございます。取付作業を行なう前に必ず製品の仮合わせ及び付属品の確認を行なってください。また、下記注意事項を必ず読み、安全に作業を行なってください。

- 必ず塗装前に仮合わせを行い、取り付け位置の確認を行なってください。塗装後のクレーム等是对応出来ません。
- 本製品を取付ける際には、車両を必ず平らの場所に停めて作業を行なってください。
- サイドブレーキを引き、必ずエンジンを停止させてください。
- 電装品が関係する商品の場合には、必ずバッテリーのマイナス端子を外し、作業を行なってください。
- 作業は2名以上の複数名で行なうことをお奨めします。

Front Bumper & Front Under Spoiler

フロントバンパー & フロントアンダースポイラー

構成部品	品名	数量
A	トラスボルトM6X15	6
B	ステーA L字タイプ	2
C	六角ボルトM6X15	4
D	フランジナットM6	5
E	M6スプリングワッシャー	6

F	M6平ワッシャー	2
G	ステーB フォグ用	2
H	トラスボルトM5X30	4
I	スリーブ	4
J	蝶ボルトM5X15	4

K	M5スプリングワッシャー	4
L	M5平ワッシャー(中)	4
M	M5スピードナット	4
N	ナンバー取付ステー	1
O	牽引フック部ゴムカバー	1
P	エンブレム用フック	4

別売フロントアンダースポイラー用		
Q	トラスボルトM6X15	10
R	M6フランジナット(大)	10
S	M6スプリングワッシャー	10
T	M6平ワッシャー	10

▲ 塗装及び本取付前に必ず仮合わせを行なってください。

1. 純正フロントバンパーを車体から取り外します。※純正のボルトクリップ類は再使用しますので、一旦保管しておいてください。
2. 図1_Aの図示のパーツを取外します。図1_A参照
3. 図1_Aのアンダーブラケットをエアソー/カッター等でカットします。図1_B参照
4. 純正フォグと純正ウィンカーを移設します。図2参照
裏面へ続く



図2

純正フォグ移設手順



純正フォグをステーBに取付け

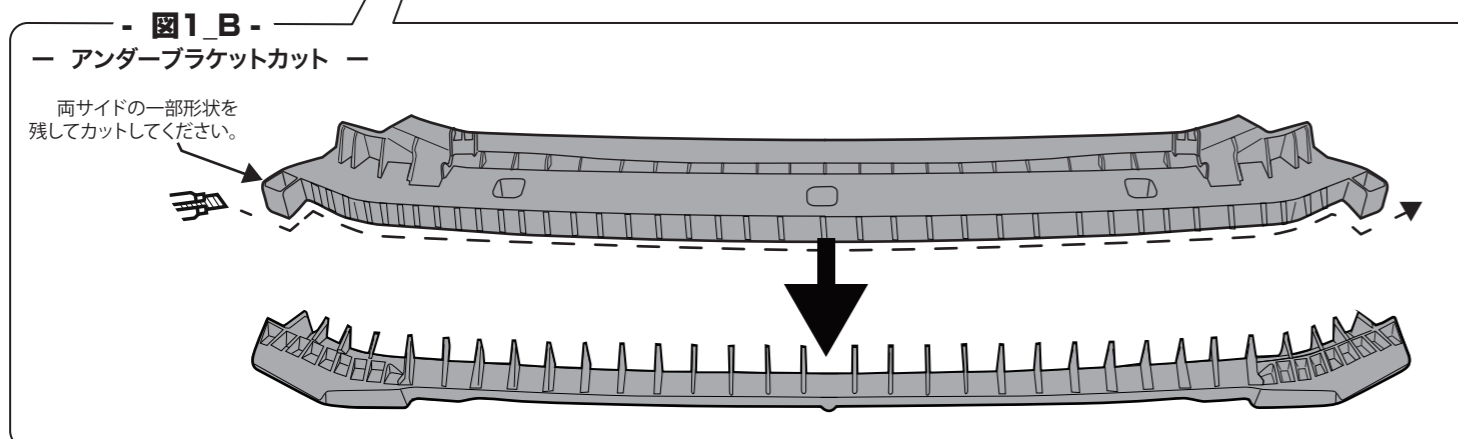
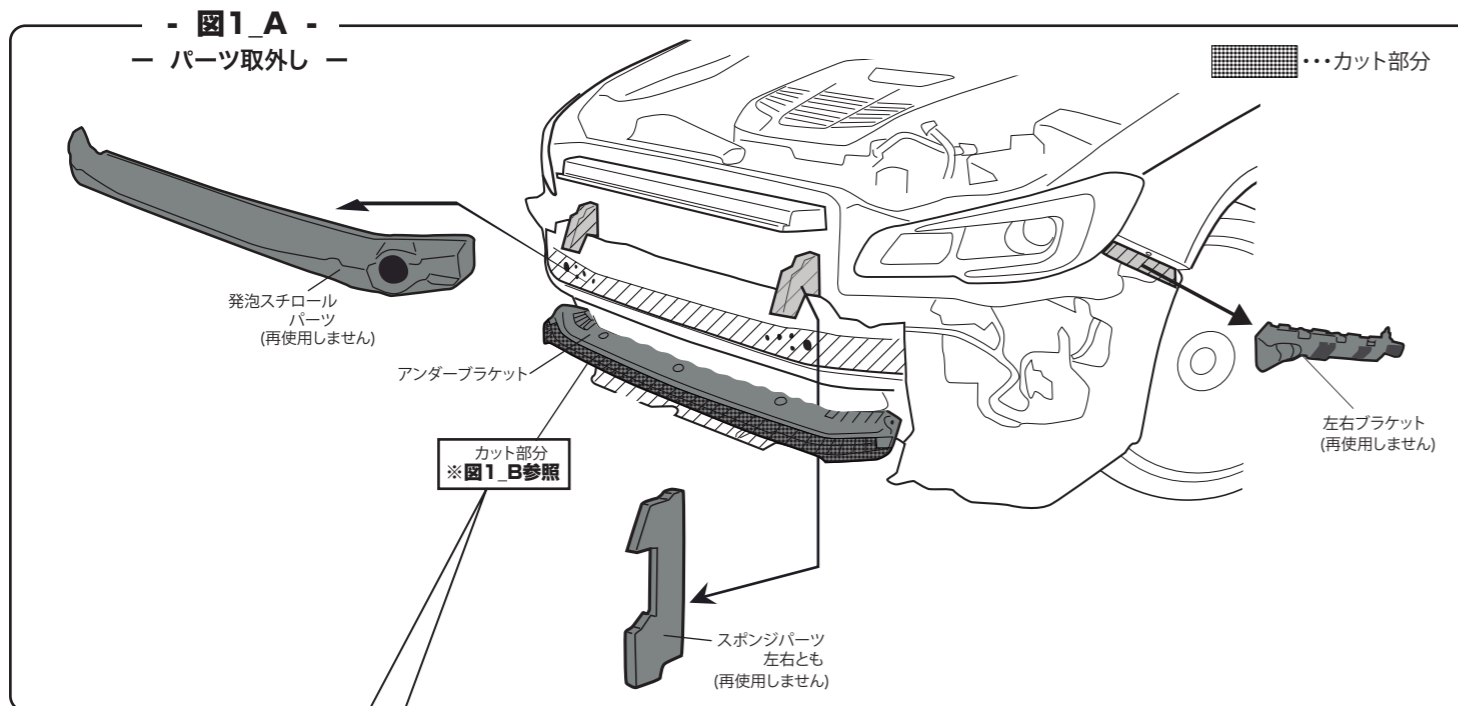
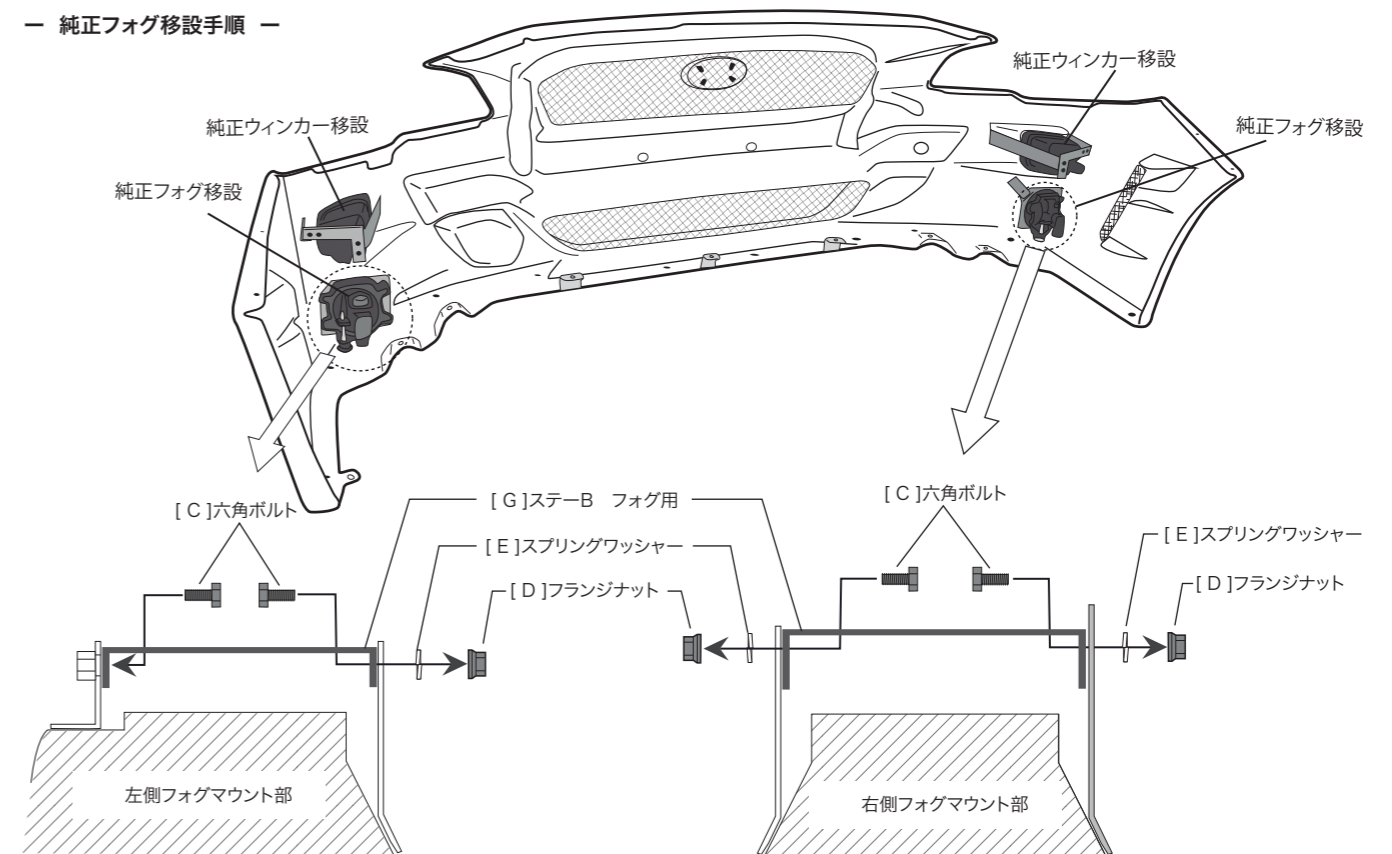
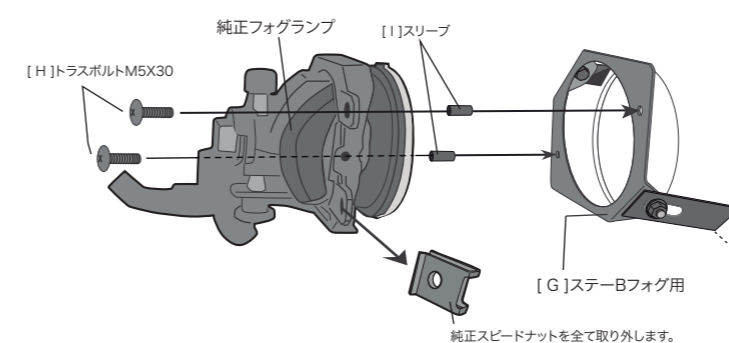

純正ウィンカー移設取付け

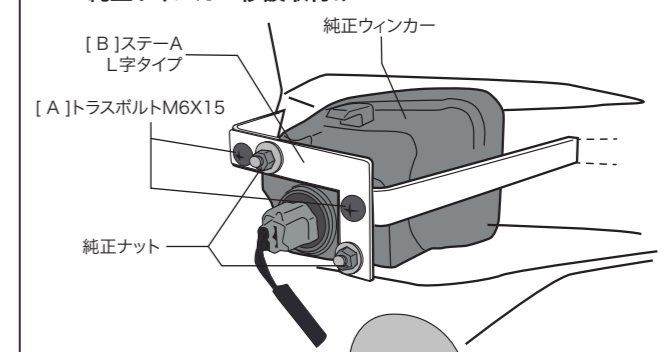

STYLING EFFECT WRX-S4/STI [VA]

取付説明書

DAMD
Styling Effect

Front Bumper & Front Under Spoiler

フロントバンパー & フロントアンダースポイラー

5. 純正スバルエンブレムを移設します。図3、図4参照
6. ナンバーステーを取付けます。またナンバープレート及び牽引フック部ゴムカバーを取付けてください。図4参照
7. 別売りアンダースポイラーを取付けます。図5参照
8. 図5_Aを参考に車体フロントフェンダーにΦ8の穴をドリルであけてください。
9. 本製品バンパーを車体に戻し、純正ボルト、クリップ、及び付属ボルトナットで固定します。
*純正ウインカー、フォグのカプラーも接続して点灯確認を行ってください。

図3

純正スバルエンブレムの取り付け方



図4



図5

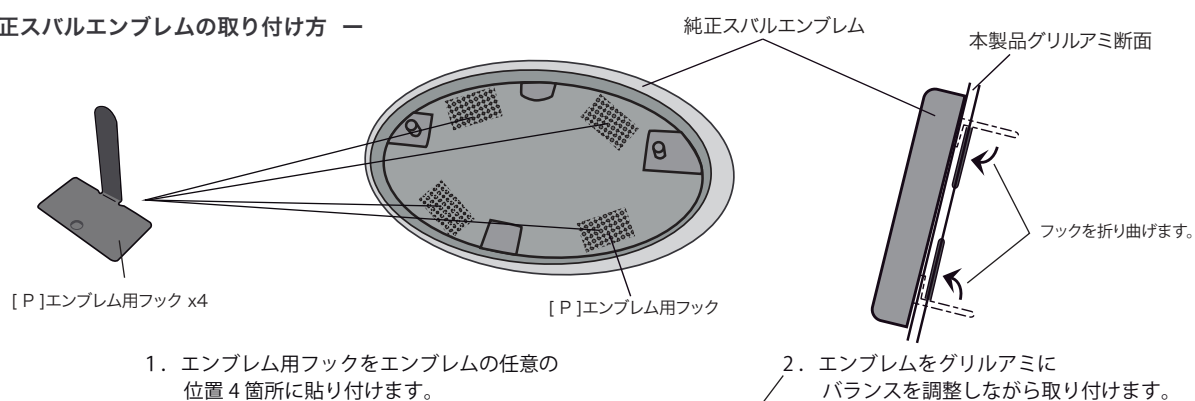
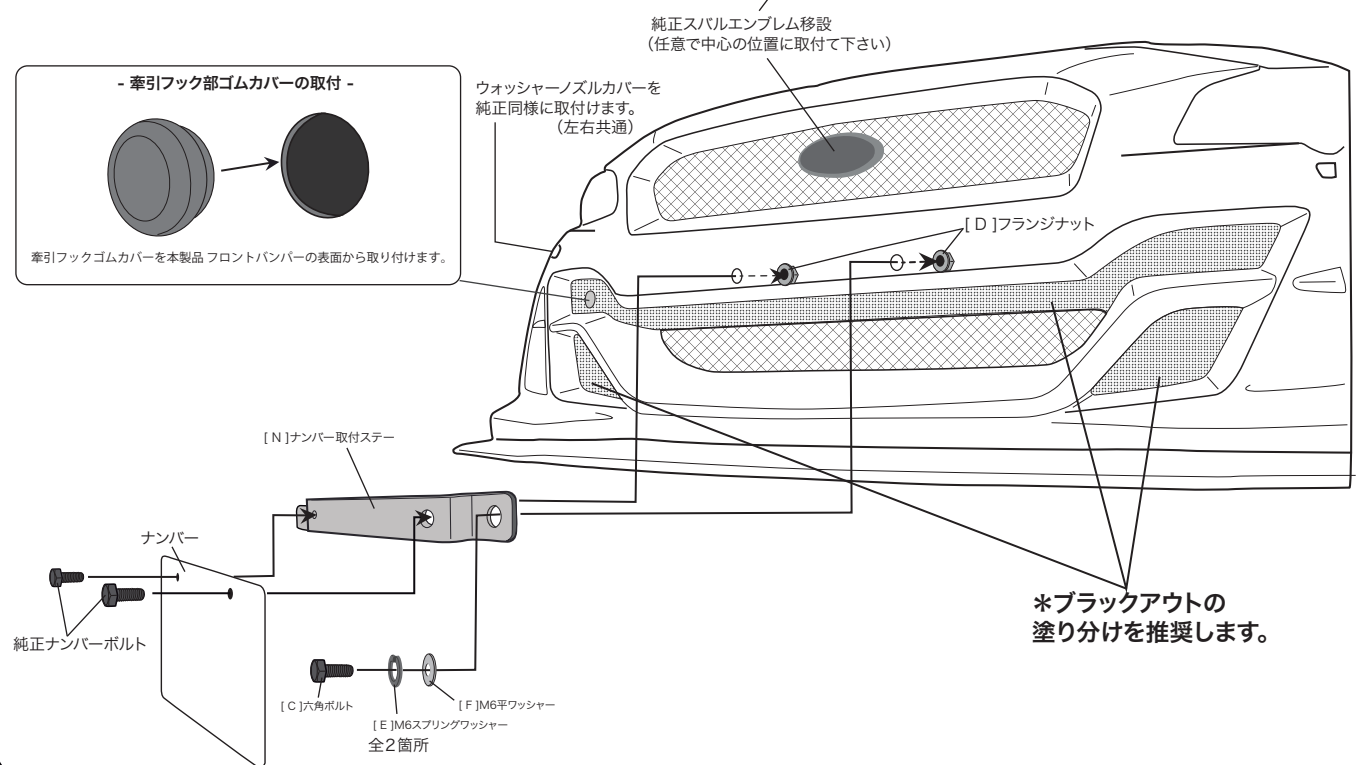