

Front Under Spoiler フロントアンダースポイラー

プライマー (N200 PAC) ⚠️ 取扱注意

- 塗布後は10分以上乾燥させてください。
- 塗布する際、貼り付け力所からプライマー液がはみ出さないように注意して下さい。
- はみ出した場合は脱脂剤で素早く拭取って下さい。はみ出したままにしておくと黄色く変色する場合があります。

■ ご注意 ■

1. 本製品を取付ける際には、車両を必ず平らな場所に止めて作業を行って下さい。また、サイドブレーキを引き、エンジンは停止させ、バッテリーのマイナス端子を外して下さい。
2. 両面テープ装着後、24時間以内の洗車は絶対に避けて下さい。(両面テープ剥がれの原因となります)
3. 一度貼り付けた両面テープは再使用しないでください。(性能が著しく低下します)
4. 気温が低い場合は「ドライヤー」で両面テープ及び車両の取り付け面を温めてから貼り付けてください。
5. アクセントモールは「アルミ」製で「アルマイト(防錆)」処理を施してありますので、「コンパウンド」や「パフ」等を絶対にかけないで下さい。
6. アクセントモールの側面はフロントアンダースポイラーに埋まり、見えなくなります。加工の際、素材を掴む為、僅かなキズが残っている場合がありますが不良ではありません。

フロントアンダースポイラー取り付け手順

1. フロントアンダースポイラーの両面テープ、ゴムモール及びクッションテープ貼り付け面を「ホワイトガソリン」で脱脂処理を行い、確実にプライマー処理を行います。
2. 車両フロントバンパー底面(フロントアンダースポイラー取付面)を「ホワイトガソリン」で脱脂処理を行います。
3. フロントアンダースポイラーにゴムモール、両面テープ及びクッションテープを貼り付け、アクセントモールとアミを取付けます。(左右、図A、C 参照)
4. 車両フロントバンパー底面に、フロントアンダースポイラーを仮組みします。(バンパーのタイヤハウス側 R止まりに、左右の隙間が均等になるように合わせます)
5. 取り付け位置を確認し、穴位置を「マジックペン」等でマーキングし、ドリルでφ5の穴開け加工をします。(図 D参照)
6. フロントアンダースポイラー左右ダクト部の、裏面となる純正バンパーに、黒シールを貼付けます。(左右、図B 参照)
7. アミとバンパーの距離が近い部位を確認し、付属のクッションテープを貼付けます。(図B、a-a断面、図E参照、3カ所)
8. 両面テープの剥離紙を先端から数cm剥がし、外側に出します。車両フロントバンパー底面に取り付け、剥離紙を剥がし貼り付け、十分に圧着させます。(図 F参照)
9. 付属の座付なベタタッピングスクリュー、純正スクリューでしっかり固定します。

—A図—ゴムモールと両面テープの貼り付け方

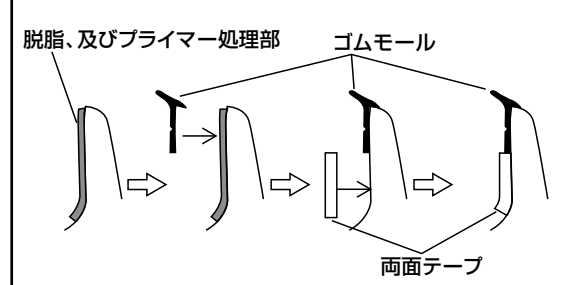

フロントアンダースポイラー取付後、アクセントモール部に「マスキングテープ」を貼って保護し、納車時に剥がして下さい。

クッションテープ
脱脂処理後、黒テープを下から順に重ね貼りして下さい。

斜線部、両面テープ及びゴムモール貼り付け位置

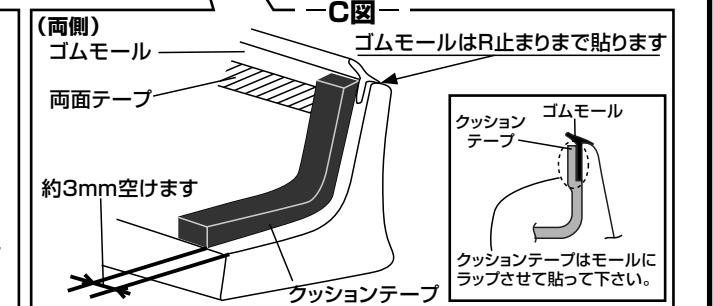
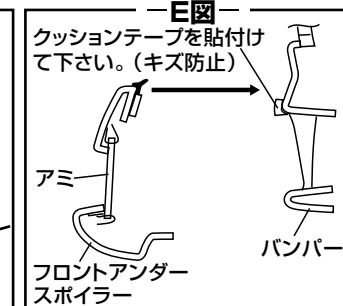
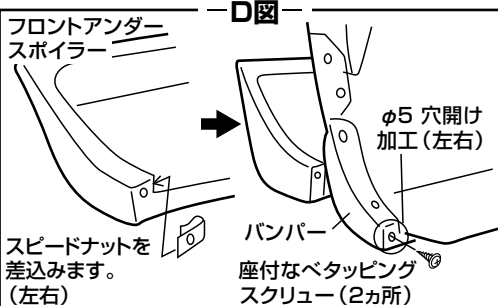
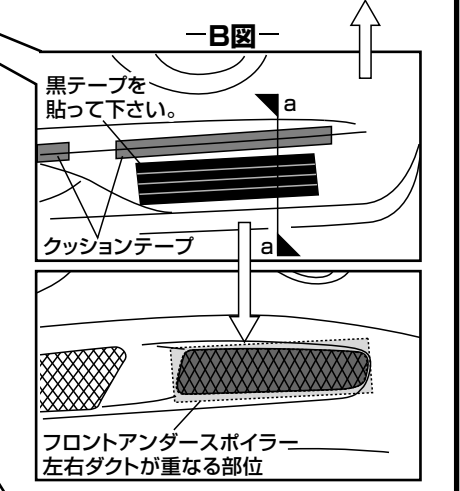
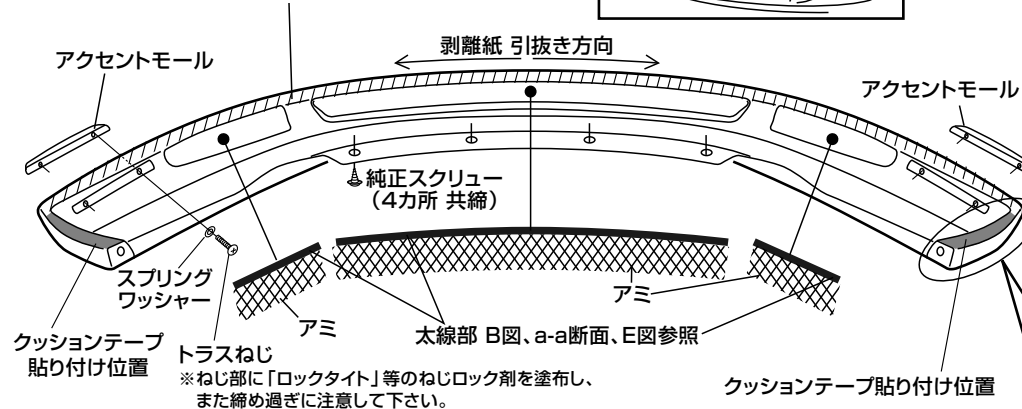

部品構成表

座付なベタタッピングスクリュー (4×16)	2	スプリングワッシャー M4	4	アクセントモール	2
スピードナット M4	2	黒テープ	1	両面テープ t2.0 幅10mm 2m	1
ゴムモール 2.9m巻	1*	クッションテープ t3.0 幅10mm 30cm	6	アミ 黒塗装 大	1
トラスねじ M4×6	4	PAC プライマー (N-200)	1	アミ 黒塗装 小	2

※塗装済品のゴムモールは、黒またはグレーの1色のみ付属されます。未塗装品のゴムモールは、黒・グレーの各1色ずつ付属されますので、塗装色により選択してください。