

STYLING EFFECT EXIGA ICBA-YA5/DBA-YA4,5I

取付説明書

DAMD Styling Effect

■ 取り付け前に必ずお読み下さい ■

- エンジンがかかっている状態では絶対に作業を行わないでください。 ●必ず塗装前に仮合わせを行い、取り付け位置の確認等を行って下さい。塗装後のクレーム等は対応できません。 ●本製品を取り付ける部分は汚れや埃を取り除いてください。
- 作業は2名以上の複数名で行うことをお奨めします。 ●エンドモール、両面テープ等の接着部分は必ず脱し作業をし、付属のプライマーを塗布ください。 ●プライマーの効果を発揮させる為、塗布後常温で10分程度放置し乾燥させてください。
- 両面テープは外気温が15℃以下になると接着力が低下しますので、必要があれば両面テープおよび被接着面をドライヤーなどで温めてから施工してください。
- 付属のプライマーは塗装面を黄変させますので接着面以外はマスキングをし、はみ出したプライマーは速やかにアルコールなどで完全に拭き取ってください。
- ボディーコートされている車両は接着効果が十分に発揮できない場合があります。接着部分のボディーコートを剥離することをお奨めします。 ●両面テープの接着時は圧着を十分に行ってください。(目安5kgf/c)。尚、施工後24時間は洗車や高速走行は控えてください。

Side Skirt Extension サイドスカートエクステンション

■ご注意■ 純正サイドスカート比
幅+20mm(車両全幅以下)
地上高[クリアランス]:30mm(最大位置)

■サイドスカートエクステンションの取付け■

1. サイドスカートエクステンション裏面の所定の位置(貼付け位置にはプライマー「A」を塗布します)に、付属のゴムモール「B」、両面テープ「C」を貼り付けます。(図1、2参照)
2. サイドスカートエクステンションを車体に当てがい、位置の確認をし、穴位置を車体にマーキングします。
3. マーキングした位置に下穴φ3.2ミリを開けます。(片側8箇所)
4. 両面テープ「C」の剥離フィルムを3cmほど剥がし、取付け部の外側にマスキングテープ等で仮止めします。
5. サイドスカートエクステンションを車体に取付け、両面テープ「C」の剥離フィルムを剥がし、圧着します。(作業3の下穴に付属のタッピングネジ「D」を数箇所仮止めし、位置がずれないようにしてください)
6. 付属のタッピングネジ「D」を取付け締め込みます。(片側8箇所、計16箇所)
7. damdデザインエンブレム「E」を貼り付けます。(図3参照)

図1 両面テープ「C」を取付け部のR止りより3mm程あけて貼付けてください。

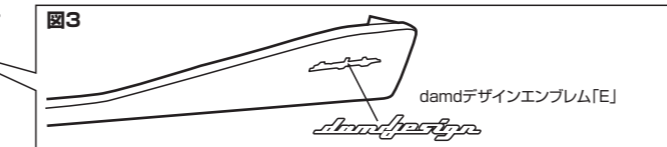
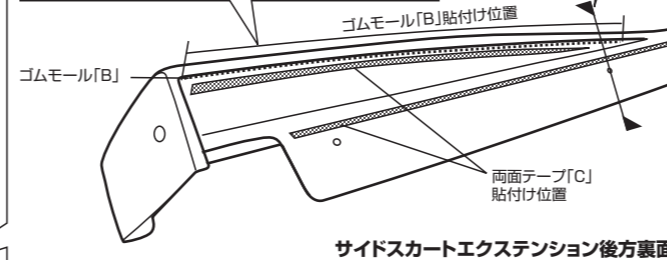
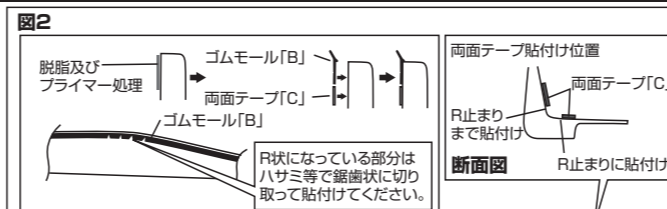
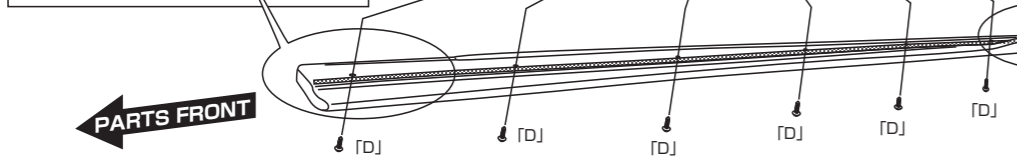
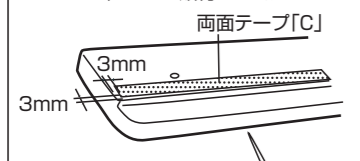

Front Grille フロントグリル

■ご注意■ デザイン上、ボンネットとフロントグリルの間隔を狭くしてありますのでボンネットを閉める際は、勢いよく閉めないようご注意ください。

■フロントグリルの取付け■

1. 塗装の際、塗り分け図を参考にツヤ消し黒でブラックアウト処理してください。
2. 純正フロントグリルを車体から外し、純正フロントグリルから風導板を外します。外した純正部品は一部再使用しますので保管してください。
3. 本製品フロントグリル下面(貼付け位置は、脱脂及び付属のプライマー「A」を塗布します)に両面テープ「C」を貼り付けます。(図4参照)
4. 本製品フロントグリル裏側より付属のネット「I」を当てがいワイヤーにて固定し、作業2の純正風導板を取付けます。
5. 作業3の両面テープ「C」の剥離フィルムを3cmほど剥がし貼付け部外側にマスキングテープ等で仮止めします。
6. 純正バンパーの両面テープ貼付け面を脱脂します。
7. 本製品フロントグリル裏側のボルトを純正穴に通しながら取付け位置に当てがい、バンパー裏側より付属のナット「G」を固定します。
8. グリル下面の両面テープ「C」の剥離フィルムを剥がし圧着します。純正樹脂クリップにてグリル上部を固定します。

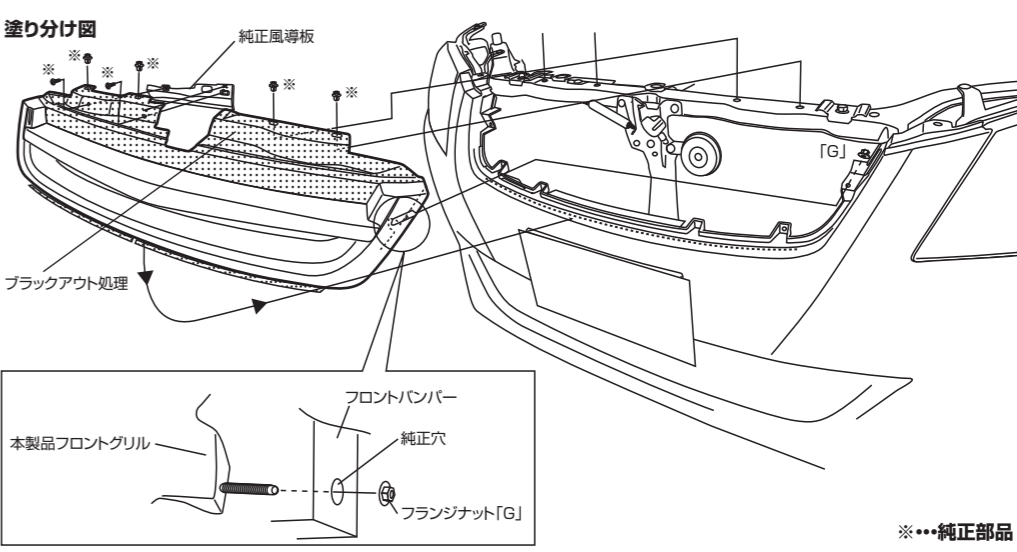
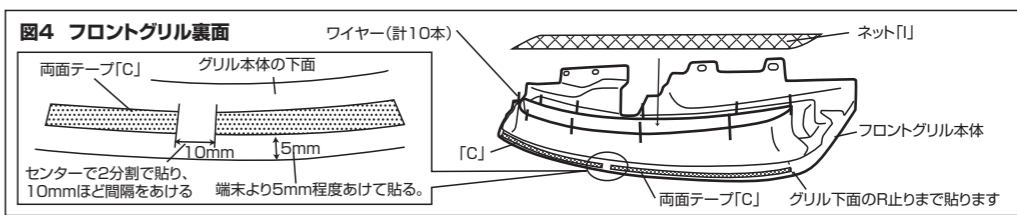

Rear Under Spoiler リアアンダースポイラー

■ご注意■ 純正バンパー比
全長+5mm
幅+15mm(車両全幅以下)
地上高[クリアランス]:25mm(最大位置)

■リアアンダースポイラーの取付け■

1. 純正バンパー下面の樹脂クリップ(4箇所)を外します。外したクリップは再使用しますので保管してください。
2. 純正マフラーからマフラーカッター部を外します。再使用しますので保管してください。
3. リアアンダースポイラーを車両に当てがい、(純正クリップ、付属のボルト「F」、ナット「G」、計6箇所)を仮止めし、仮合わせを行い、取付け位置等の確認をします。この時、タッピングネジ「D」を使用する位置にマーキングをしておきます。
4. 作業2のマーキングの位置にφ3.2mmの下穴をあけます。(7箇所)
5. リアアンダースポイラー裏面の所定の位置(貼付け位置には付属のプライマー「A」を塗布します)にゴムモール「B」、両面テープ「C」を貼り付けます。
6. 作業4の両面テープの剥離フィルムを3cmほど剥がし、取付け部の外側にマスキングテープ等で仮止めしておきます。
7. リアアンダースポイラーを車両に当てがい、作業2のように仮止めをして取付け位置を確認し、両面テープ「C」の剥離フィルムを剥がし、圧着します。
8. 純正樹脂クリップ(4箇所)、ボルト「F」、ナット「G」を固定し(6箇所)、タッピングネジ「D」(7箇所)を締め込みます。
9. リアアンダースポイラーのセンター部、タッピングネジの固定部にDAMDプレート「H」貼り付けます。プレート表面の保護フィルムも剥がしてください。(図5参照)
10. 作業2で外したマフラーカッターを戻します。

プライマー処理、ゴムモール「B」、両面テープ「C」の貼付け

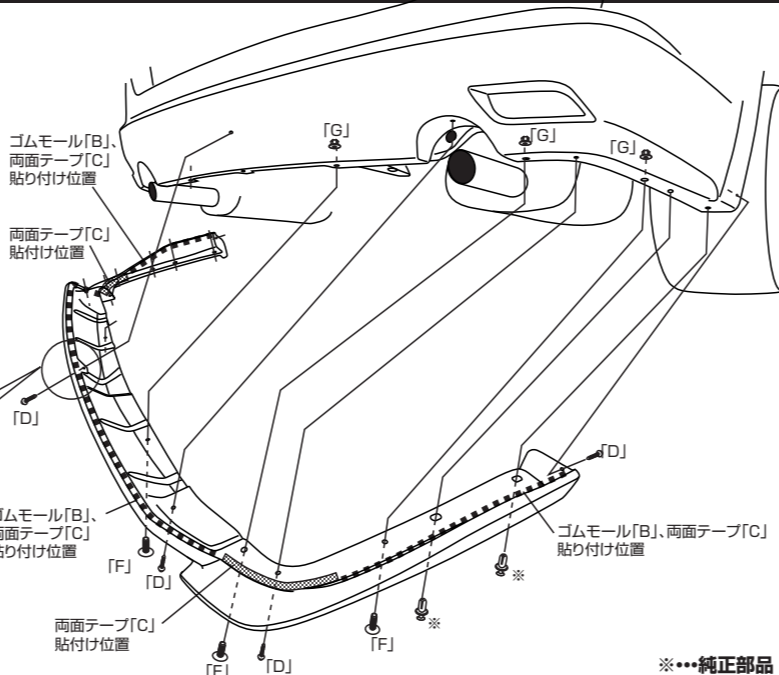
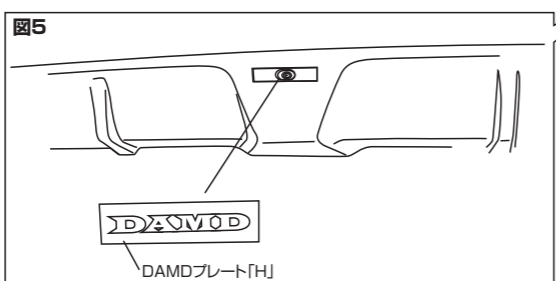
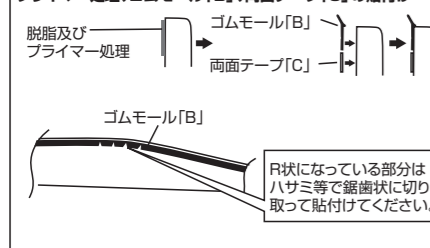

構成部品表					
サイドスカートエクステンション		リアアンダースポイラー		フロントグリル	
A	PACプライマー(N200)	1	A	PACプライマー(N200)	1
B	ゴムモール	1	B	ゴムモール	1
C	両面テープ 1.2t x6.0m	1	C	両面テープ 1.2t x6.0m	1
D	座付きタッピングネジ 4x16	16	D	座付きタッピングネジ 4x16	7
E	damdデザインエンブレム	2	F	トラスボルト M6 x20	6
			G	フランジナット M6	6
			H	DAMDプレート	1
				I	ネット
				J	フランジナット M5