

JIMNY [JB64] "little:G"

取付説明書

DAMD Styling Effect

フロントバンパー

FRONT BUMPER

作業手順 ■ 取り付け前に必ず別紙注意事項をお読み下さい ■

- 図1を参考に純正グリル及び純正バンパーを取り外します。
※純正バンパーを外す場合、先に純正グリルを外す必要があります。
※弊社ジムニーリトルGのフロントグリルを取り付けの場合、バンパーを取り付けてからフロントグリルを取り付けます。
また弊社ジムニーフェンダーパネル及びオーバーフェンダーを取り付ける場合もバンパーを先に取り付けます。
- 図5を参考に[A]バンパー本体に[B]メッキバンパーガードを[C]両面テープを使用して貼り付けます。
※両面テープ貼付け面はパーツクリーナー/シリコンオフ等にて入念に清掃及び脱脂を行なって下さい。
また[D]PACプライマーを塗布後、10分以上乾燥させてから貼り付けを行なって下さい。
(PACプライマーが両面テープ貼付部以外にはみ出さないよう注意して下さい。)
- ヘッドランプウォッシャーをバンパーに移設します。非装着車の場合、[E]ホールカバーを取付けます。(図5参照)
- 図3を参考に純正フォグランプ左右を純正バンパーから[A]バンパー本体に移設します。
- 図4を参考にフロントフェンダのライニング及びバンパーに[I]M6クリップナットを差し込みます。
- 図5を参考に[A]バンパー本体を車体に取り付けます。
次にグリルを取り付けて完成です。※弊社グリル用の取付説明書参照

図1 純正グリル及びバンパーの取外し



図3 フォグランプの取付け



図4 フロントフェンダ・ライニング及びバンパーのクリップナット取付

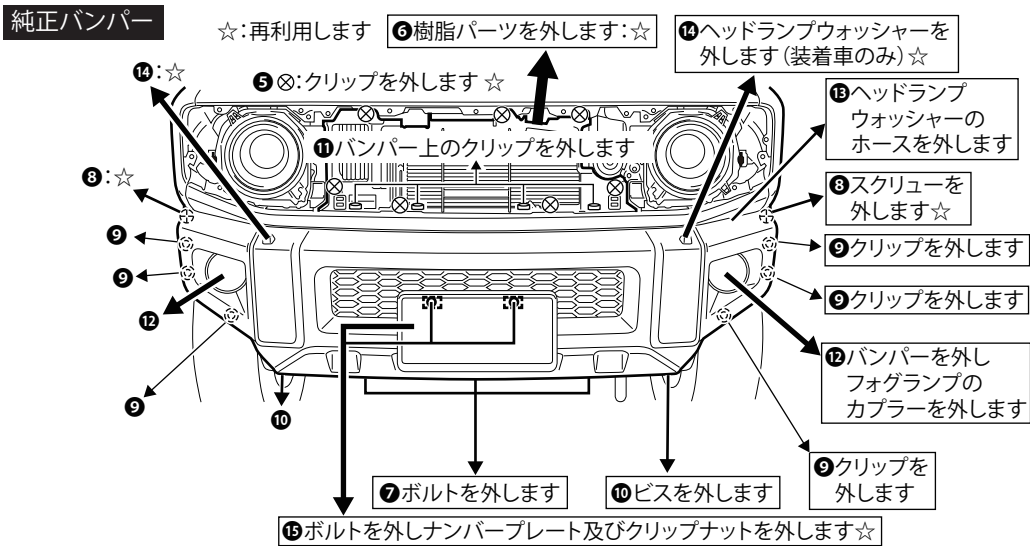
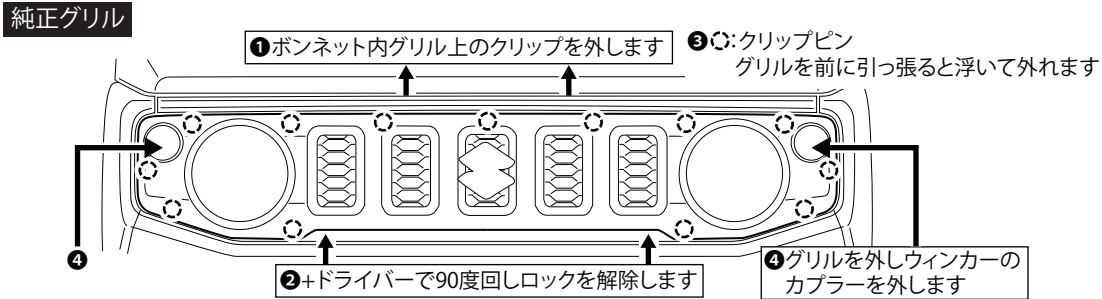

図5 [A]バンパー本体の取付け

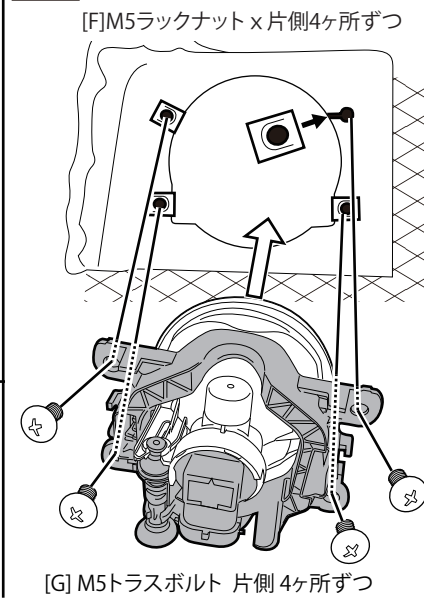

[B]メッキバンパーガードの取り付け

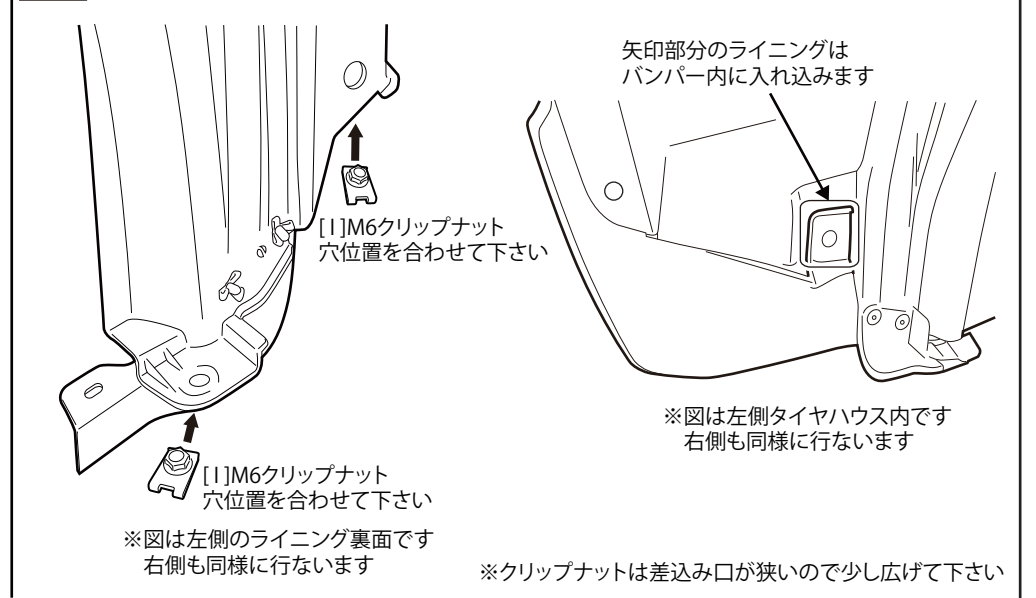
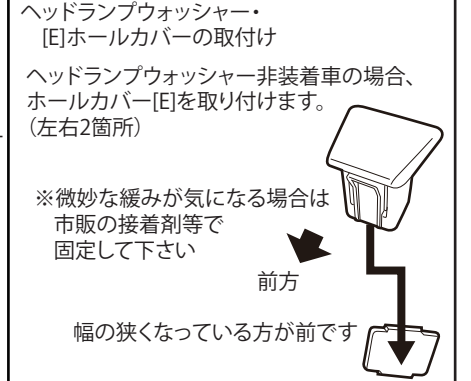
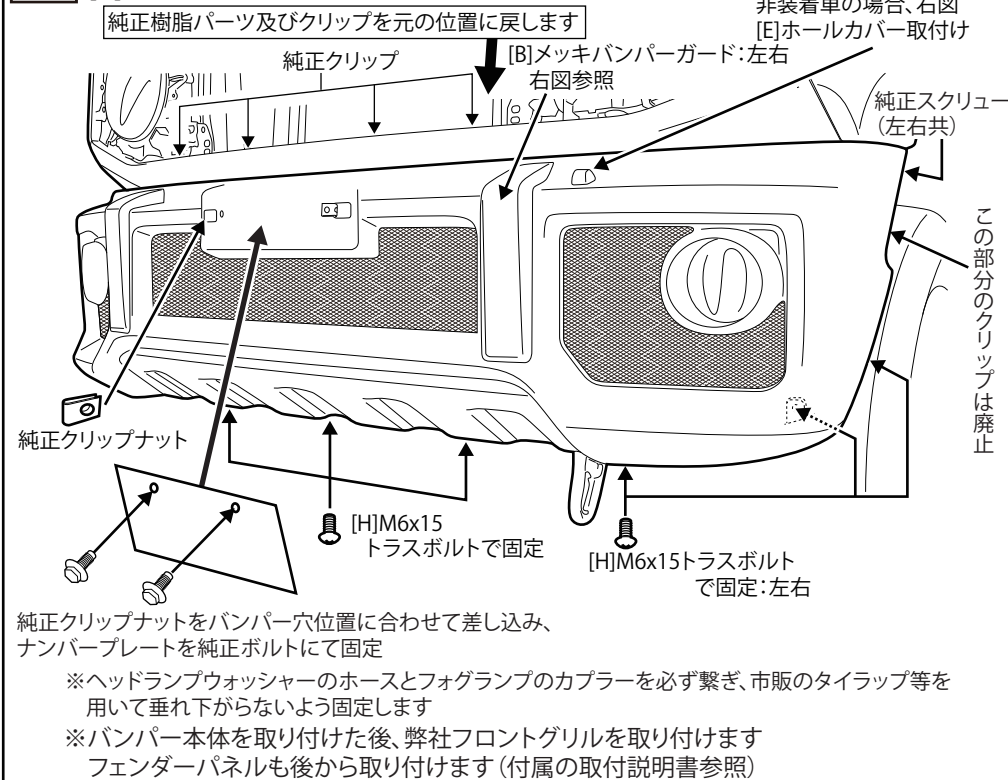
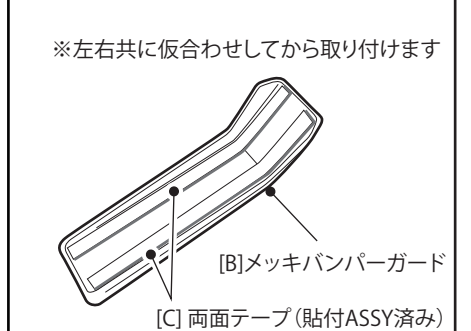

構成部品	A	B	C	D	E	F	G	H	I
	バンパー本体	メッキバンパーガード	両面テープ (Bに貼付 ASSY 済み)	PAC プライマー N200	ホールカバー	M5 ラックナット	M5x15 トラスボルト	M6x15 トラスボルト	M6 クリップナット
	1	左右1ずつ	1	1	2	8	8	7	4

DAMD Inc.

株式会社 ダムド
〒242-0001 神奈川県大和市下鶴間45-1
TEL.046-271-5599 FAX.046-272-2266
http://www.damd.co.jp