

GOLDMAN LAND CRUISER

取付説明書



■ 取り付け前に必ずお読み下さい ■

この度は当製品をお買上げ頂き誠にありがとうございます。取付作業を行なう前に必ず製品の仮合わせ及び付属品の確認を行なってください。また、下記注意事項を必ず読み、安全に作業を行なって下さい。

- 本製品を取付ける際には、車両を必ず平らな場所に停めて作業を行なってください。●取付け作業は2名以上で行なってください。●サイドブレーキを引き、必ずエンジンを停止させてください。
- 両面テープ、モール等を貼り付ける場合には、本製品貼付面及び車両側貼付面を必ずホワイトガソリン等の脱脂材で清掃してください。また両面テープ貼付け後、24時間以内の洗車は絶対に避けて下さい。(剥がれの原因になります)
- 両面テープモール等の再使用はしないでください。特に気温の低い日、雨等の湿気の多い日に貼り付ける場合には、ドライヤーで両面テープ貼付面を温め、乾燥させてから貼り付けてください。
- プライマーを使用する場合には、必ず注意事項を読み作業を行なってください。
- 電装品が関係する商品の場合には必ずバッテリーのマイナス端子を外し、作業を行なってください。

プライマー (N200PAC) 接着促進剤

⚠取扱注意

- 塗布後は10分以上乾燥させてください。
- 塗布する際、貼り付け箇所からプライマー液がはみ出さないように注意して下さい。
- はみ出した場合は脱脂剤で素早く拭き取って下さい。はみ出したままにしておくと黄色く変色する場合があります。

Front Under Spoiler

フロントアンダースポイラー

■フロントアンダースポイラーの取付け■ フロントアンダースポイラーとオーバーフェンダーを同時に装着する場合、必ずフロントアンダースポイラーから先に取付けを行なって下さい。

1. フロントアンダースポイラーを塗装/取付ける前に必ず車両に仮合わせを行なって下さい。
2. フロントアンダースポイラー、純正バンパーのモール、両面テープ貼り付け部分をホワイトガソリン等で必ず脱脂し、PACプライマー「H」で処理を行って下さい。
3. フロントアンダースポイラーにゴムモール「A」、両面テープ「B」を貼り付けます。(図1、2参照)
4. フロントアンダースポイラーにスピードナット「C」を5箇所(5印)取り付けます。(図1、3参照)
5. 穴位置ゲージ「D」を点線でハサミ等で切り取って下さい。穴部分も切り抜きます。
6. 穴位置ゲージ「D」の穴をスピードナット「C」の穴に合わせてマスキングテープ等で仮止めします。(図4参照)
7. フロントアンダースポイラーを車両純正バンパーにマスキングテープ等でとめて仮合わせし、穴位置ゲージ「D」を純正バンパー側に移し、マスキングテープで貼り付けます。(図5参照)
8. 穴位置ゲージ「D」を車両側に残しながらフロントアンダースポイラーを取り外します。
9. 穴位置ゲージ「D」の穴を基準にして、ドリルで純正バンパーに10mmの穴を開けます。
10. 純正バンパーを車両から取り外します。
11. フロントアンダースポイラーの両面テープ「B」の両端2cm位の剥離紙を剥し、純正バンパーに仮止めします。
12. 純正バンパーの裏面より、トラスボルト「E」、大ワッシャー「F」5箇所を取り付けます。(図1、6参照)
13. 純正バンパーを車両に取り付けます。
14. フロントアンダースポイラーの両面テープ「B」の剥離紙を剥し純正バンパーに圧着させます。
15. タッピングスクリュー「G」をスポイラー下面の穴8箇所から締め込みます。(図1、6参照)

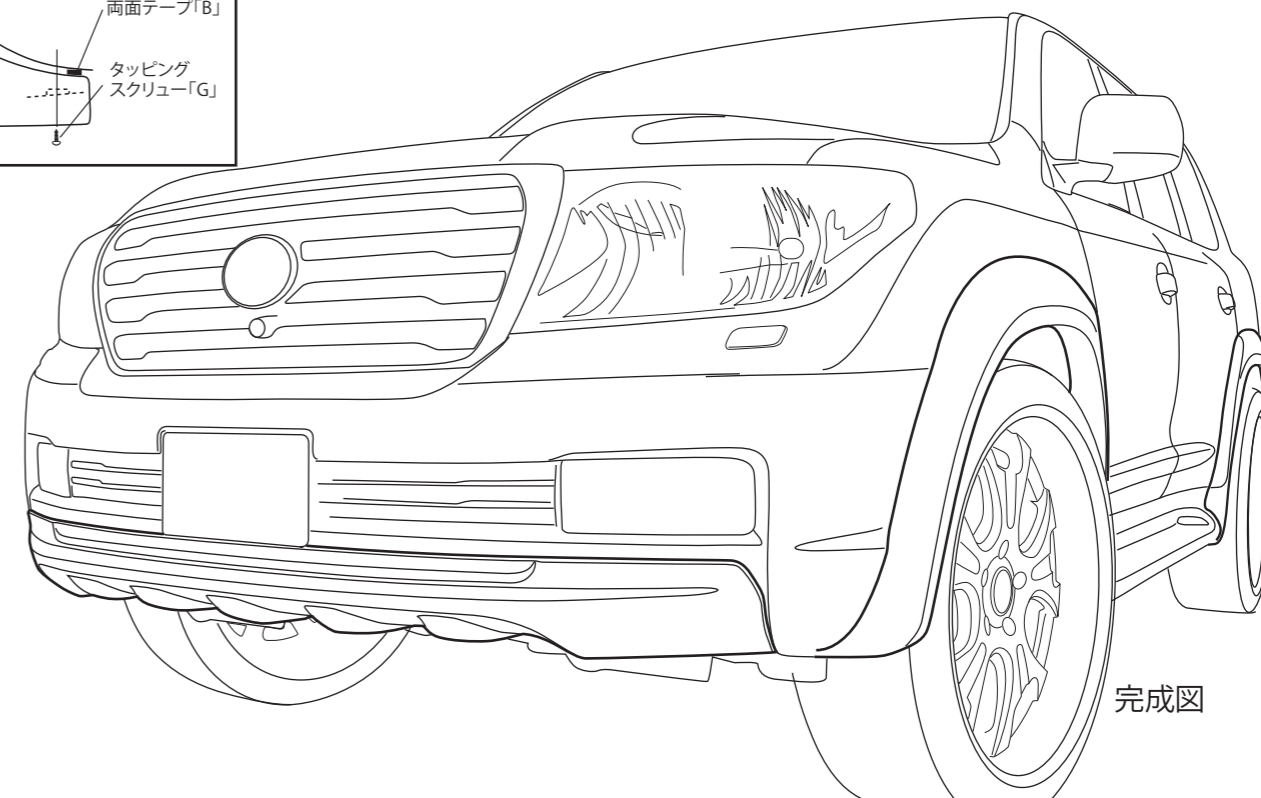
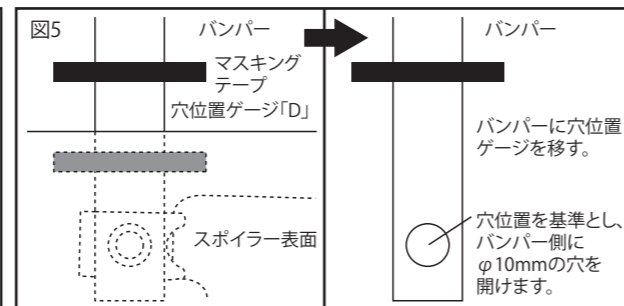
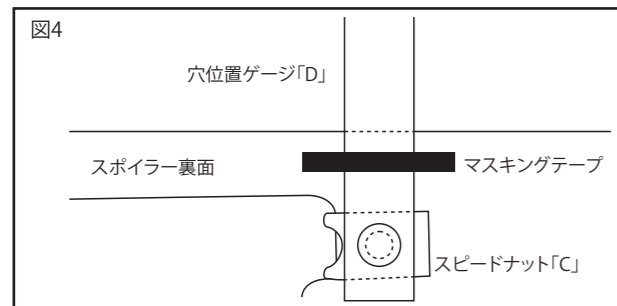
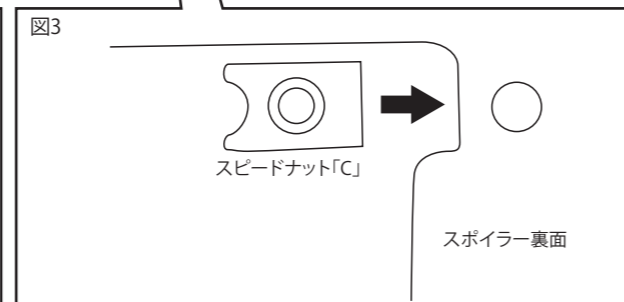
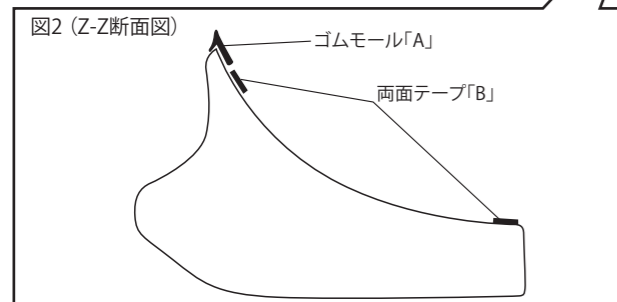
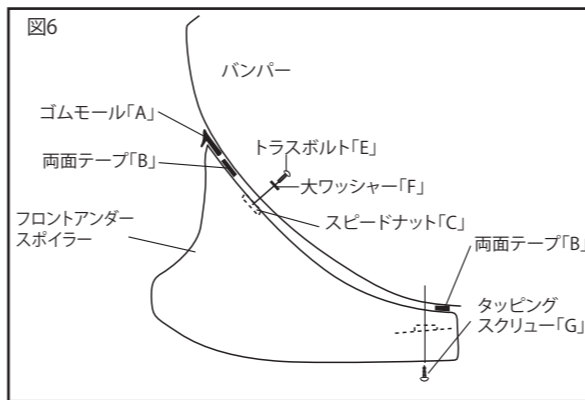
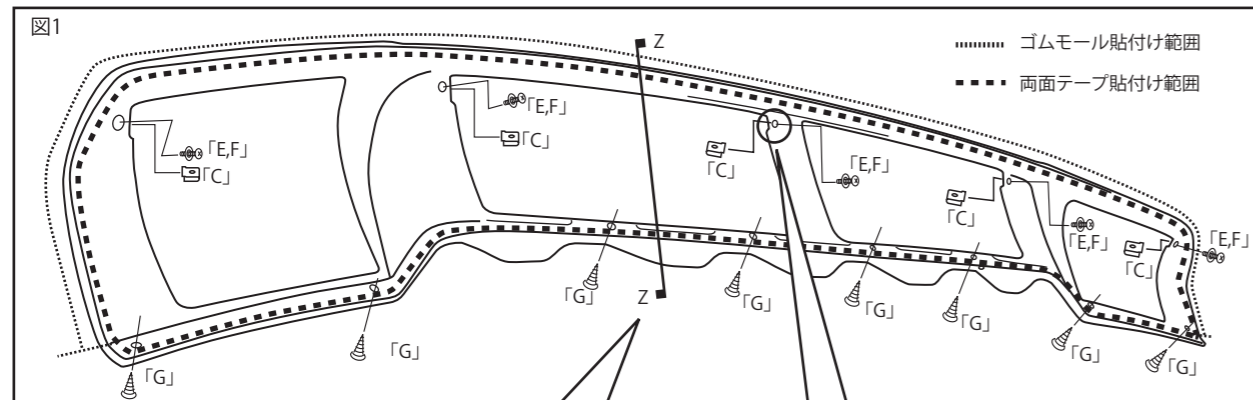
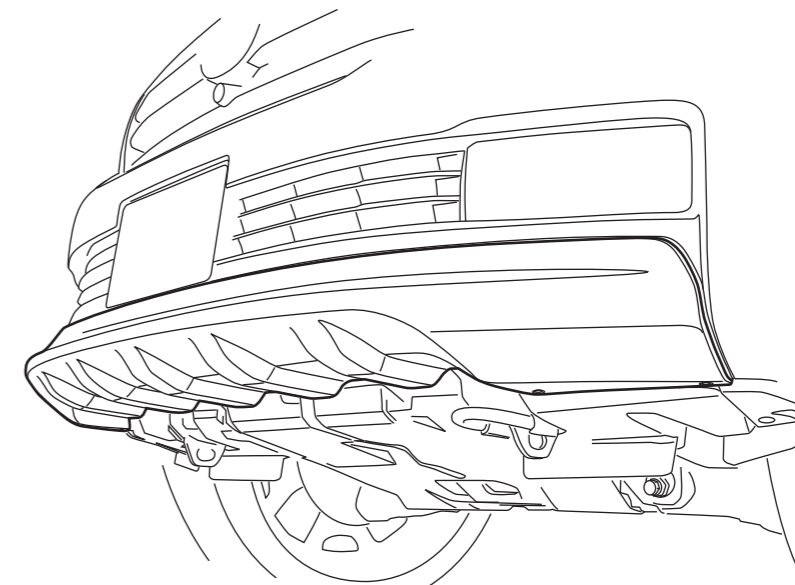

完成図

構成部品表	A	B	C	D	E	F	G	H
	ゴムモール(ブラック、グレー 車体色により選択)	両面テープ	スピードナット M6	穴位置ゲージ	トラスボルト M6	大ワッシャー	タッピングスクリュー 5×20	PACプライマー N200 接着促進剤
	各1	1	5	1				
								1

DAMD Inc.

〒242-0001 神奈川県大和市下鶴間45-1
 TEL.046-271-5599 FAX.046-272-2266
<http://www.damd.co.jp>